

KV 1260

SIDE MOUNT DRAWER SLIDE

Tiroir coulissant à montage latéral

Corredera de cajón de montaje lateral

60-pound rating

Capacité de 60 livres.
Clasificación de 60 libras.

Easy Installation Instructions Enclosed

Directives d'installation facile à l'intérieur
Se incluyen instrucciones para una fácil instalación

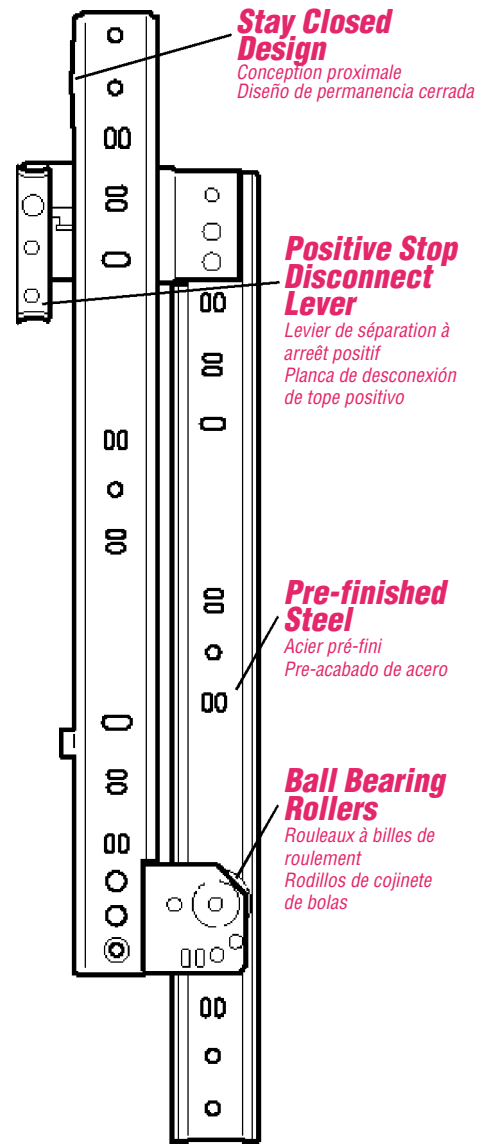

Drawer Slide Mounting Profile

Montage du tiroir coulissant - vue longitudinale / Perfil de la instalación de las correderas de gavetas

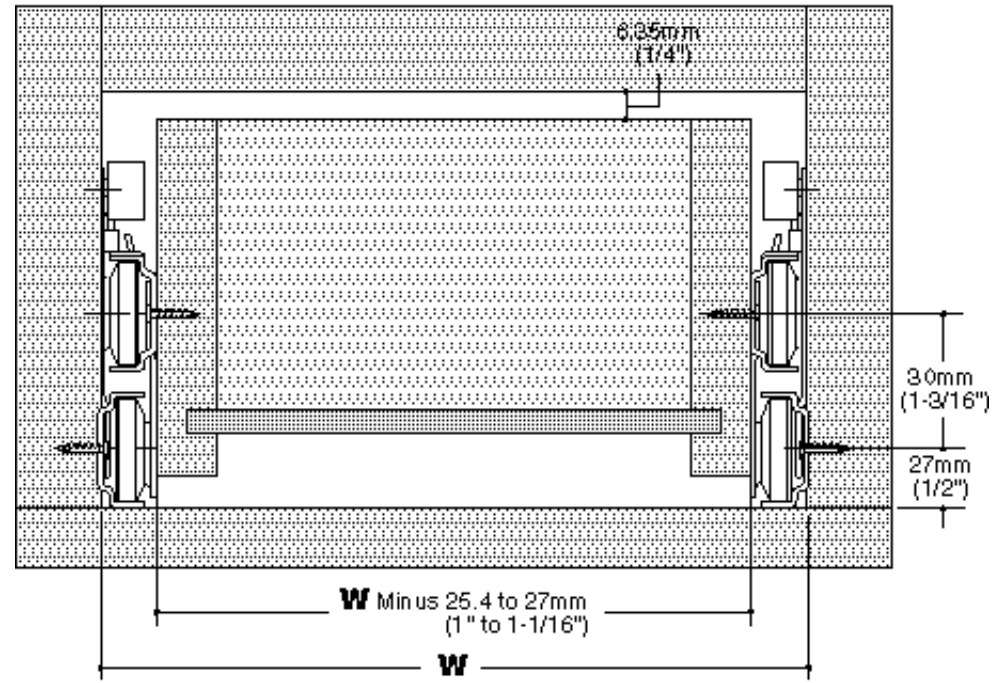
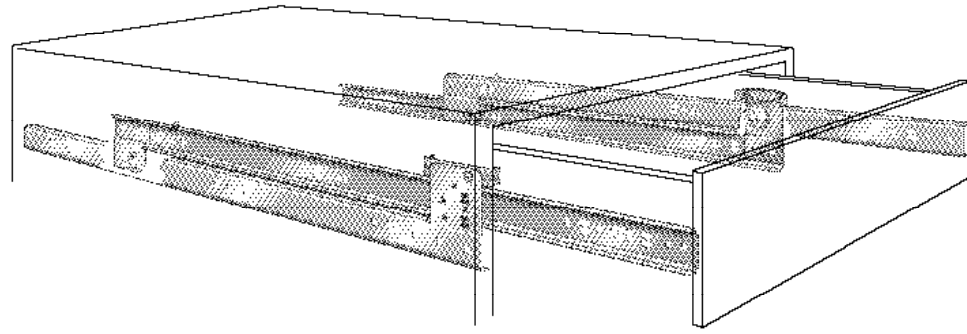

Cabinet Member Dimensions

Dimensions des montants du classeur / Medidas de las piezas que se fijan al gabinete

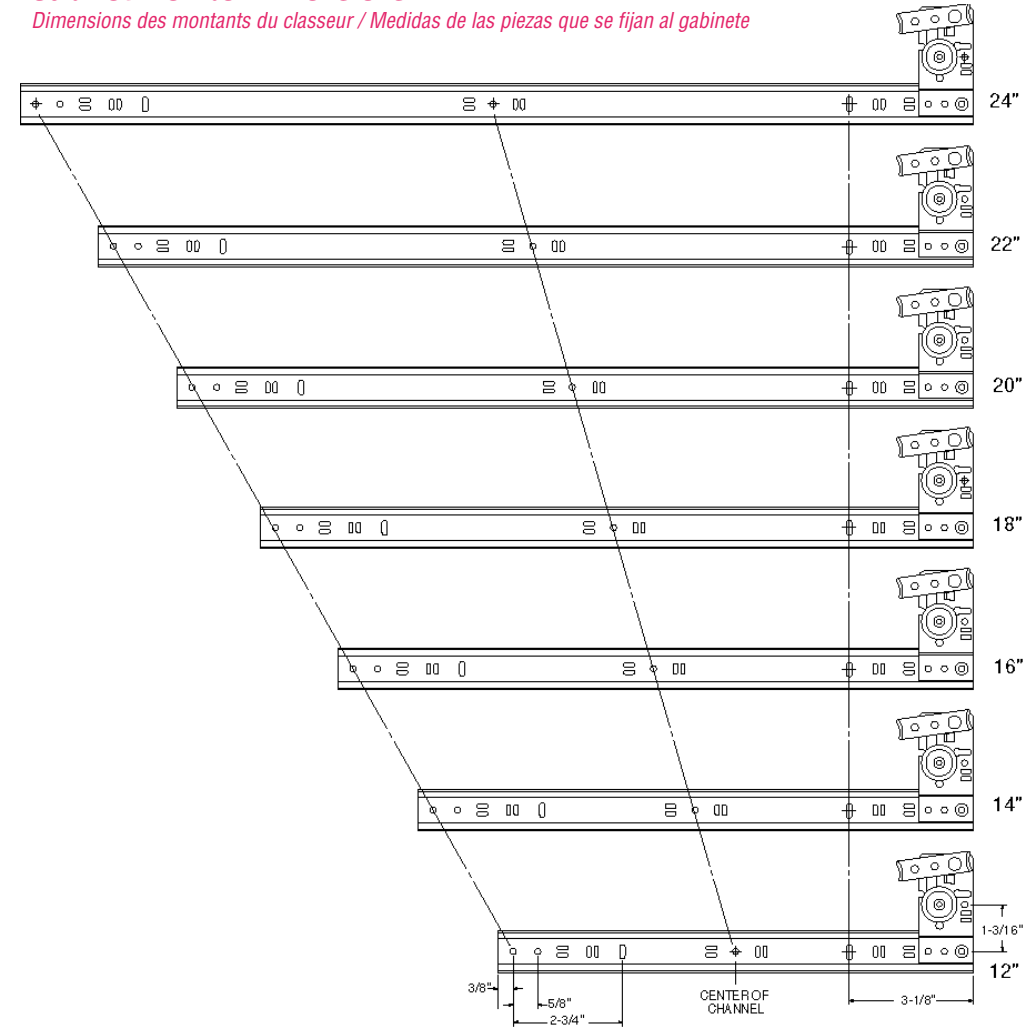

Drawer Member Dimensions

Dimensions des montants du tiroir / Medidas de las piezas que se fijan a la gaveta

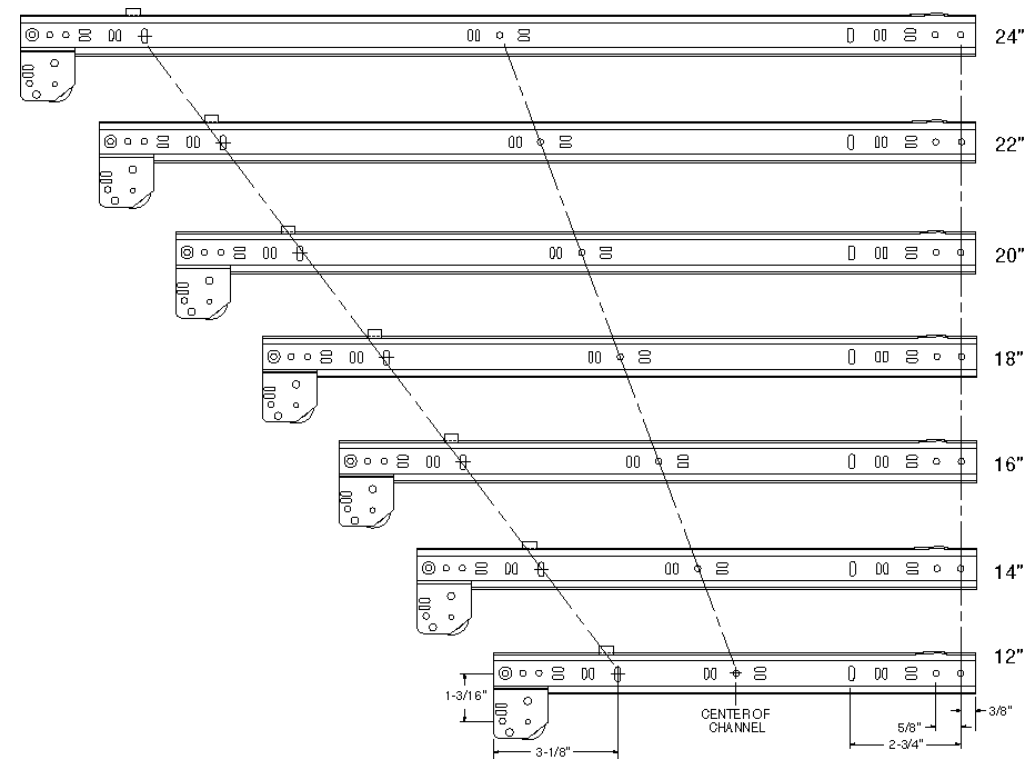

Knape & Vogt Manufacturing Company

en China.

INSTALLATION INSTRUCTIONS FOR THE KV 1260 DRAWER SLIDE

NOTE: When replacing existing drawer slides, confirm that the new slide:

- has a load rating that will accommodate the anticipated drawer load
- uses a similar mounting style
- is the correct length
- will fit within the available clearance between drawer and cabinet

Each package contains:

- 1 left-hand cabinet member (CL)
- 1 right-hand cabinet member (CR)
- 1 left-hand drawer member (DL)
- 1 right-hand drawer member (DR)
- 16 Phillips pan-head screws (4 per member) (#6 x 13/32", KV#200141-8)

For correct slide length, measure from back of drawer front to rear of drawer. For drawer installation and lift-out, allow 1/4" (6.4mm) clearance between drawer side height and drawer case opening height. Minimum drawer height is 3-1/8" (79.4mm). Drawer width must be between 1" and 1-1/16" (25.4–27mm) less than the cabinet opening. Recommended minimum drawer thickness is 1/2" (12.7mm).

NOTE: For drawer slide installation in new cabinets, skip to the "Installation – New Cabinetry" section.

INSTALLATION – EXISTING CABINETRY

1. Remove the drawer.

Remove the contents from the drawer and remove it from the cabinet.

2. Remove the existing drawer slides from the drawer and cabinet.

3. Prepare the cabinet and drawer to accept new drawer slides.

Fill old holes, sand rough spots that might interfere with mounting new drawer slides, and make any other needed repairs.

See the "Installation – New Cabinetry" section below.

INSTALLATION – NEW CABINETRY

1. Identify the slide members.

Each slide member is stamped with an identification:

CL = Cabinet member, Left-hand
CR = Cabinet member, Right-hand
DL = Drawer member, Left-hand
DR = Drawer member, Right-hand

2. Install drawer members.

Place each drawer member flush to the back of the drawer front with rollers located at the back, the roller plate flush with bottom edge of drawer side, and the channel parallel to the bottom edge of drawer. Fasten each drawer member in place, using one screw through the roller plate and one screw each through front, middle, and back of the channel.

3. Install cabinet members.

Place each cabinet member flush with front and bottom of cabinet opening, with rollers located at the front. Make sure that the members are perpendicular to the cabinet front, parallel, and in a level position. Fasten each cabinet member in place, using one screw through roller plate and one screw each through front, middle, and back of the channel. Check that the location of the cabinet members is the same on each side.

4. Insert, adjust, and secure.

To insert the drawer, guide the drawer member rollers over the cabinet member rollers, then close completely. Open and close drawer to check for proper fit and operation. Adjust as necessary. To remove the drawer, pull it to the locked-out position, depress the two stop levers for drawer removal, then lift and pull.

INSTRUCTIONS D'INSTALLATION POUR LA GLISSIÈRE DE TIROIR KV

NOTE: Lorsque vous remplacez les glissières existantes, assurez-vous que la nouvelle glissière :

- possède une cote de charge lui permettant de supporter la charge prévue
- peut être installée de la même façon que l'ancienne
- est de la bonne longueur
- peut entrer dans l'espace entre le tiroir et l'armoire

Chaque ensemble contient :

- 1 pièce pour armoire gauche (CL)
- 1 pièce pour armoire droite (CR)
- 1 pièce pour tiroir gauche (DL)
- 1 pièce pour tiroir droite (DR)
- 16 vis à tête ovale Phillips (4 par pièce) [#6 x 13/32 po (10,32 mm), no KV 200141-8]

Pour obtenir la bonne longueur de glissière, mesurez de l'arrière de la façade du tiroir jusqu'à l'arrière du tiroir. Afin de pouvoir installer et retirer le tiroir, prévoyez 6,4 mm (1/4 po) de jeu entre la hauteur du côté du tiroir et la hauteur de l'ouverture de l'armoire. Le tiroir doit avoir au moins 79,4 mm (3 1/8 po) de hauteur. La largeur du tiroir doit également être entre 25,4 mm et 27 mm (de 1 po à 1 1/16 po) inférieure à celle de l'ouverture. L'épaisseur minimale recommandée du tiroir est 12,7 mm (1/2 po).

NOTE: Pour l'installation de glissières dans de nouvelles armoires, passez à la section «Installation - nouvelle armoire».

INSTALLATION - ARMOIRE EXISTANTE

1. Retirez le tiroir.

Videz le tiroir et retirez-le de l'armoire.

2. Enlevez les glissières existantes du tiroir et de l'armoire.

3. Préparez l'armoire et le tiroir pour l'installation de nouvelles glissières.

Remplissez les vieux trous, sablez les endroits rugueux qui pourraient nuire à l'installation des glissières et effectuez toute autre réparation nécessaire.

Consultez la section «Installation - nouvelle armoire» ci-dessous.

INSTALLATION - NOUVELLE ARMOIRE

1. Identifiez les pièces qui composent la glissière.

Chaque pièce est estampée comme suit :

CL = Pièce de l'armoire, gauche
CR = Pièce de l'armoire, droite
DL = Pièce du tiroir, gauche
DR = Pièce du tiroir, droite

2. Posez les pièces du tiroir.

Placez chaque pièce à égalité avec l'arrière de la façade du tiroir. Assurez-vous que les roulettes sont à l'arrière, que la plaque pour roulette est à égalité avec l'extrémité inférieure du côté du tiroir et que le rail est parallèle au bas du tiroir. Fixez chaque pièce avec une vis à travers la plaque pour roulette et une vis pour l'avant, le milieu et l'arrière du rail.

3. Posez les pièces de l'armoire.

Placez chaque pièce de l'armoire à égalité avec le bas de l'ouverture de l'armoire en vous assurant que les roulettes sont à l'avant. Assurez-vous également que les pièces sont perpendiculaires au devant de l'armoire, parallèles, et au niveau. Fixez chaque pièce avec une vis à travers la plaque pour roulette et une vis pour l'avant, le milieu et l'arrière du rail. Vérifiez que l'emplacement des pièces pour armoire est le même de chaque côté.

4. Insérez, ajustez et fixez.

Pour mettre en place le tiroir, alignez les roulettes des pièces du tiroir sur les roulettes des pièces de l'armoire, puis refermez complètement. Ouvrez et fermez le tiroir pour vous assurer que son installation et son fonctionnement sont corrects. Ajustez si nécessaire. Pour retirer le tiroir, ouvrez-le jusqu'à ce qu'il bloque, appuyez sur les deux leviers d'arrêt du tiroir, puis levez et tirez.

INSTRUCCIONES PARA LA INSTALACIÓN DE LAS CORREDERAS PARA GAVETAS KV 1260

NOTA: Si está reemplazando correderas para gavetas, revise que la nueva corredera:

- Esté clasificada para soportar la carga anticipada en la gaveta
- Tenga un montaje similar
- Sea del largo correcto
- Quepa en el espacio disponible entre la gaveta y el mueble

Cada paquete contiene:

- 1 elemento izquierdo para mueble (CL)
- 1 elemento derecho para mueble (CR)
- 1 elemento izquierdo para gaveta (DL)
- 1 elemento derecho para gaveta (DR)
- 16 tornillos cruciformes de cabeza plana biselada (cuatro por cada elemento) [#6 x 13/32" (10,32 mm), KV #200141-8]

Para averiguar el largo correcto, mida desde la parte trasera del frente de la gaveta hasta la parte posterior de la gaveta. Para instalar la gaveta y permitir su movimiento hacia afuera, debe existir una diferencia de 1/4" (6,4 mm) entre la altura de los flancos de la gaveta y la altura de la abertura en el mueble. La altura de gaveta mínima es 3-1/8" (79,4 mm). El ancho de la gaveta debe ser entre 1" (25,4 mm) y 1-1/16" (27 mm) menor que el ancho de la abertura en el mueble. El espesor mínimo recomendado para la gaveta es de 1/2" (12,7 mm).

NOTA: Para instalar correderas para gavetas en muebles nuevos, lea la sección "Instalación: En muebles nuevos".

INSTALACIÓN: REEMPLAZO DE CORREDERAS EN MUEBLES DE USO

1. Saque la gaveta.

Vacíe primero la gaveta y luego sáquela del mueble.

2. Quite la(s) corredera(s) para gaveta(s) vieja(s) de la gaveta y del mueble.

3. Prepare el mueble y la gaveta para ensamblar la nueva corredera.

Rellene los agujeros viejos, lije las áreas ásperas que podrían interferir con el montaje de las correderas nuevas y ejecute cualquier reparación necesaria.

Vea la sección "Instalación: En muebles nuevos" a continuación.

INSTALACIÓN: EN MUEBLES NUEVOS

1. Identifique los elementos de las correderas.

Cada elemento de las correderas trae estampada una identificación, de la siguiente manera:

CL = elemento para mueble, izquierdo
CR = elemento para mueble, derecho
DL = elemento para gaveta, izquierdo
DR = elemento para gaveta, derecho

2. Instale los elementos para las gavetas.

Coloque los elementos para las gavetas a ras con la parte trasera del frente de la gaveta y con los rodillos hacia atrás, coloque la placa de los rodillos a ras con el borde inferior del flanco de la gaveta y chequee que el canal esté paralelo al borde inferior de la gaveta. Asegure cada elemento pasando un tornillo a través de la placa de los rodillos, y un tornillo en el frente, otro en la parte media y otro en la parte trasera del canal.

3. Instale los elementos para el mueble.

Coloque cada elemento para el mueble a ras con el frente y con la parte inferior de la abertura del mueble, con los rodillos hacia adelante. Asegúrese que los elementos están perpendiculares al frente del mueble, paralelos y nivelados. Fije cada elemento del mueble pasando un tornillo a través de la placa de rodillos, y un tornillo en el frente, otro en la parte media y otro en la parte trasera del canal. Revise que la ubicación de los elementos para el mueble en cada lado sea la misma.

4. Inserte, ajuste y fije.

Para insertar la gaveta, coloque los rodillos de los elementos para la gaveta sobre los rodillos de los elementos para el mueble e introduzca la gaveta completamente. Abra y cierre la gaveta varias veces para revisar su funcionamiento. Ajustela si es necesario. Para quitar la gaveta, sáquela hasta que trabaje, accione las dos palancas para sacar la gaveta, levántela y sáquela.