

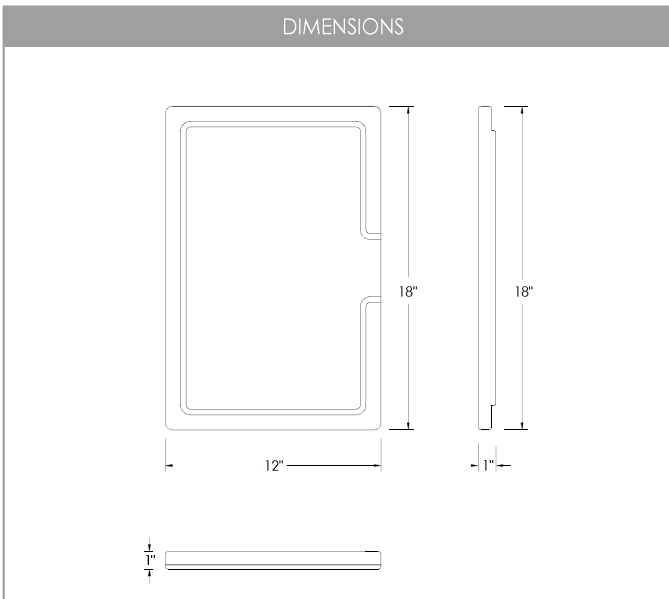

# OVER THE SINK BAMBOO CUTTING BOARD

A-904  
BAMBOO BOARD



**FINISH**

BAMBOO

**ECO-FRIENDLY**

TOXIC-FREE

**EXTEND COUNTERTOP**

PROVIDES EXTRA SPACE

**EASY TO CLEAN**

JUST WASH WITH WARM WATER

**JUICE GROOVE**

**MULTIPURPOSE**

PERFECT FOR CUTTING FRUITS, VEGETABLES, AND MORE.

**MATERIAL**

**ANTI-MICROBIAL - BPA FREE**  
PREMIUM QUALITY BAMBOO

**PRODUCT DIMENSIONS**

Length (L)	18"
Width (W)	12"
Thickness (T)	1"

**SAFE ON KNIVES**

KEEPS A RAZOR EDGE ON YOUR FAVOURITE KNIFE

**EXTRA LARGE AND THICK**

PROVIDING EXTRA DURABILITY, MANEUVERABILITY & EASY STORAGE

**PRODUCT CARE**

To clean a bamboo cutting board:

1. Hand wash your board under warm water and scrub it with a sponge.
2. Sanitize or disinfect your board from time to time. Soak a cloth in a solution of half water, half white vinegar, then wipe both sides of the board.
3. Dry the board in a vertical position.
4. If you want to get your board back to "looking new" appearance, use bamboo finishing oil.

For best care of your bamboo cutting board, avoid:

1. Washing your board in the dishwasher.
2. Using hard chemicals, like bleach.
3. Soaking in water.

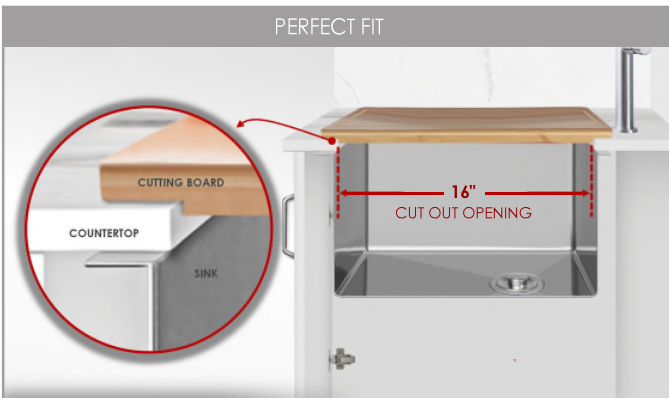

**WARRANTY**

This product is covered by a year warranty. Consult our website for complete details.



# PLANCHE À DÉCOUPER EN BAMBOU SUR DE L'ÉVIER

A-904  
PLANCHE EN BAMBOU

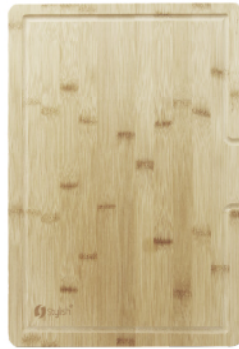

## DIMENSIONS

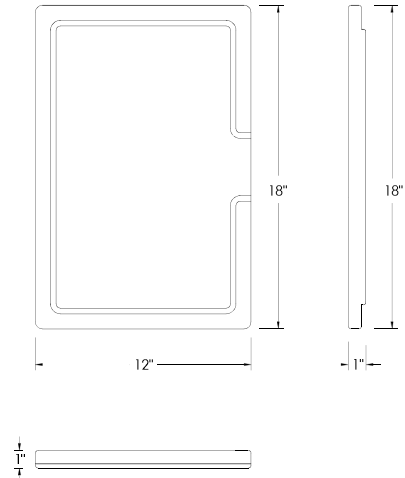

<b>FINITION</b>  BAMBOU	<b>ÉCOLOGIQUE</b>  SANS TOXINES	<b>ÉTENDRE LE COMPTOIR</b>  OFFRE DE L'ESPACE SUPPLÉMENTAIRE	<b>FACILE À NETTOYER</b>  IL SUFFIT DE SE LAVER À L'EAU TIÈDE	<b>CANAL DE DÉVERSEMENT</b>  PARFAIT POUR COUPER DES FRUITS, DES LÉGUMES ET PLUS	<b>MULTIFONCTIONNELLE</b>  PARFAIT POUR COUPER DES FRUITS, DES LÉGUMES ET PLUS				
<b>MATÉRIEL</b>  ANTIMICROBIEN - SANS BPA BAMBOU DE QUALITÉ SUPÉRIEURE	<b>DIMENSIONS DU PRODUIT</b> <table border="1"> <tr> <td>Longueur (L)</td> <td>18"</td> </tr> <tr> <td>Largeur (l)</td> <td>12"</td> </tr> <tr> <td>Épaisseur (E)</td> <td>1"</td> </tr> </table>	Longueur (L)	18"	Largeur (l)	12"	Épaisseur (E)	1"	<b>SÉCURITÉ SUR LES COUTEAUX</b>  GARDE UN TRANCHANT DE RASOIR SUR VOTRE COUTEAU PRÉFÉRÉ	<b>EXTRA LARGE ET ÉPAIS</b>  FOURNIR UNE DURABILITÉ, LA MANIABILITÉ ET LE STOCKAGE FACILE.
Longueur (L)	18"								
Largeur (l)	12"								
Épaisseur (E)	1"								

## ENTRETIEN

Pour nettoyer une planche à découper en bambou :

1. Lavez à la main votre planche à l'eau chaude et frottez-la avec une éponge.
2. Désinfectez ou désinfectez votre planche de temps à autre. Trempez un chiffon dans une solution à moitié d'eau, à moitié blanche vinaigre, puis essuyer les deux côtés de la planche.
3. Sécher la planche en position verticale.
4. Si vous voulez que votre conseil d'administration soit de nouveau "à la recherche d'un nouveau" apparence, utiliser de l'huile de finition en bambou.

Pour un meilleur entretien de votre planche à découper en bambou, évitez :

1. Laver la planche au lave-vaisselle.
2. Utilisation de produits chimiques durs, comme l'eau de Javel.
3. Trempage dans l'eau.

## AJUSTEMENT PARFAIT

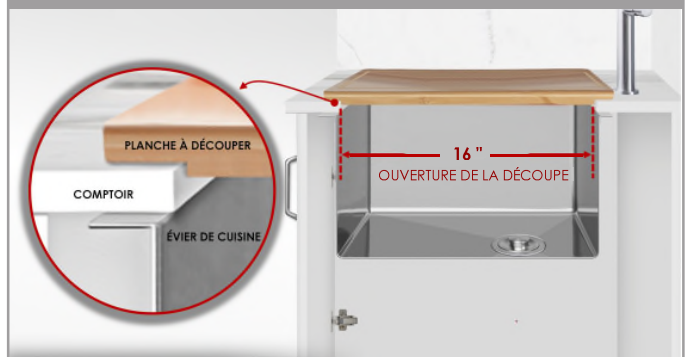

## GARANTIE

Ce produit est couvert par une garantie d'un an. Consultez notre site internet pour obtenir tous les détails.

